

# Посібник користувача

Конвекційні камінні топки  
Водонагрівальні камінні топки  
Теплонакопичувальні системи

Шановний клієнт,

Дякуємо Вам за покупку топки Hoxter - кращий продукт без компромісів.

Hoxter має честь представити Вам ці камінні топки, які є результатом багаторічних досліджень і розвитку, багатого досвіду на ринку і інтенсивного контакту з клієнтами.

Ви вибрали кращу якість, довговічність і дизайн, які пропонує Вам наша продукція.

Дякуємо Вам за довіру і бажаємо Вам приємних і щасливих моментів в світлі полум'я Вашого каміна.

З повагою,  
команда Hoxter

# 1. БЕЗПЕКА

## 1.1. ПРАВИЛА ТЕХНІКИ БЕЗПЕКИ

Уважно прочитайте ці вказівки щодо використання камінної вставки та зберігайте інструкцію в безпечному місці. Камінні топки Hoxter сертифіковані відповідно до європейського стандарту EN 13229 і мають позначення CE. При монтажі камінної топки необхідно дотримуватися місцевих правил та інструкцій, що застосовуються до національних та європейських стандартів. Для того, щоб Ваш камін працював правильно, камін повинен бути побудований спеціалізованою компанією.

## 1.2. НЕБЕЗПЕКА ОПІКУ

Всі поверхні камінної вставки дуже гарячі під час експлуатації. Для обслуговування використовуйте прикріплену рукавичку та:

- Завжди закривайте двері, навіть коли камін холодний і відкривайте його тільки при розпалюванні, додаванні палива або чищенні топки.
- Двері, ручки і скло нагріваються під час роботи - **існує ризик опіку!**
- Не залишайте дітей біля каміна без нагляду.

## 1.3. БЕЗПЕЧНА ВІДСТАНЬ

У зоні, де видно вогонь, виникає пряме випромінювання тепла, необхідно зберігати мінімальну відстань 800 мм від легкозаймистих предметів (легкозаймисті частини конструкції, дерево, меблі, декоративний текстиль, килими, штори і т.д.). За межами зони видимості вогню, мінімальна відстань від горючих матеріалів повинна бути 200 мм (легкозаймисті частини конструкції, дерево, меблі, декоративний текстиль, килими, штори і т.д.). Відстань вимірюється від скла камінної топки (**мал. 1**).

Як захист від випадіння іскор, легкозаймисті типи підлог (ковролін, дерев'яна підлога і т.д.) повинні бути захищені негорючими матеріалами (кераміка, камінь, скло або метал), з мінімальними розмірами  $A \geq 500$  мм  $B \geq 300$  мм (**мал. 1**). Відстань вимірюється від скла камінної топки.

мал. 1

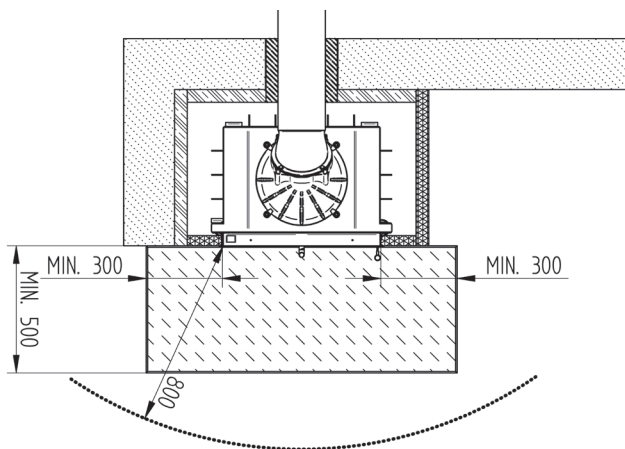

## 1.4. ВВЕДЕННЯ В ЕКСПЛУАТАЦІЮ

Вийміть з камінної топки усі докладені документи та аксесуари. Під час першого нагрівання камінної топки, термостійкий фарба висохне і затвердіє. Цей процес зміцнення супроводжується запахом. Парі не є токсичними, але неприємні. Дотримуйтесь цих правил:

- Відкрийте двері і вікна в кімнаті, щоб приміщення повністю провітрилося
- Перші дві партії палива повинні відповідати нижній межі рекомендованої партії палива для даної топки (**розділ 2.5**).
- Під час запікання фарба стає м'яка, тому не торкайтеся її.

### Введення в експлуатацію камінної топки з водяним контуром.

Перед розпалюванням, переконайтеся, що виконані такі умови:

- Камінна топка підключена до системи опалення.
- Теплообмінник заповнений водою і деаерований.
- Встановлені елементи безпеки (запобіжний клапан, термостатичний клапан) та перевірено їх функціонування.
- Термостатичний клапан підключений до камінної топки з тиском з водопровідної системи мінімум на 2 бар

## 1.5. РЕЖИМ ЕКСПЛУАТАЦІЇ

Камінні топки Hoxter не призначені для роботи з відкритими дверима. Камін завжди повинен бути закритий, за винятком додавання палива, щоб запобігти швидкому випаленню дров та потрапляння газів згоряння в приміщення.

## 1.6. ПОЖЕЖА В ДИМОХОДІ

При спалюванні дров, іскри з каміну можуть потрапити в трубу димоходу і запалити накопичений шар сажі. Тому камінну топку, димову трубу і димохід необхідно регулярно чистити. При запуску каміна після тривалої перерви в роботі в першу чергу перевірте, що димар чистий.

Якщо в димоході виникла пожежа.

В цьому випадку:

- **Зателефонуйте в пожежну службу!**
- Закрийте подачу повітря в камінну топку.
- Заберіть усі легкозаймисті матеріали від димоходу.
- Не намагайтеся загасити вогонь в димоході водою до прибуття пожежної бригади. У разі пожежі в димоході температура може досягати 1300 °С. У цьому випадку, вода одразу ж перетвориться у величезну кількість пари і знищить димохід.
- Після ліквідації пожежі, зверніться до спеціаліста, який зможе оцінити стан димаря.

## 1.7. ДОПЛИВ ПОВІТРЯ ДЛЯ ГОРІННЯ

Камінна топка технічно пристосована для спалювання повітря, що подається ззовні. Якщо під час встановлення топки немає можливості виконати підведення повітря для горіння ззовні, необхідно забезпечити достатню кількість допливу повітря в приміщення. Не використовуйте камінну топку разом з іншим опалювальним обладнанням, що споживає повітря, яке може створити знижений тиск в закритому приміщенні. Система для управління подачею повітря в топку не повинна бути змінена.

## 1.8. НЕСАНКЦІОНОВАНІ ТЕХНІЧНІ ЗМІНИ

Забороняється втручатися в конструкцію камінної вставки. У разі будь-яких несанкціонованих технічних змін виробник не несе відповідальності за безпеку під час експлуатації обладнання, а гарантія автоматично скасовується. Для заміни повинні бути використані тільки запасні частини, затверджені виробником.

# 2. ПАЛИВО

## 2.1. ЗАБОРОНЕНІ ВИДИ ПАЛИВА

У камінній топці заборонено використовувати матеріали, не призначені для спалювання в ній. Також забороняється спалювати рідке паливо і відходи. В жодному разі не використовувати для розпалювання бензин, спирт, розчинники і т.д.! Використання забороненого виду палива може пошкодити камінну топку і забруднити навколишнє середовище, а також автоматично анулює гарантію.

## 2.2. ДОЗВОЛЕНІ ВИДИ ПАЛИВА

В камінних топках Hoxter дозволяється спалювати тільки деревину в природних умовах з вологістю  $\leq 18\%$ .

## 2.3. ВИДИ ДЕРЕВИНИ

Об'єм енергії, що міститься в одному кілограмі деревини, приблизно однаковий для всіх типів деревини. Однак окремі типи деревини відрізняються за обсягом, тобто щільністю.

Для розпалювання рекомендується використовувати м'які види деревини (ялина, сосна, тополя, березу).

Для горіння рекомендується дерево з високою щільністю (дуб, бук, граб, ясен), яке горить зі спокійним полум'ям і створює стійкий жар.

## 2.4. ЗБЕРІГАННЯ ДЕРЕВИНИ

Рекомендується зберігати дрова в добре провітрюваному і сухому місці від 2 до 3 років. Деревину рекомендується зберігати в південній частині будинку на сітці, щоб забезпечити потік повітря і хорошу вентиляцію деревини. Ми рекомендуємо, використовувати навіс щоб захистити від дощу (мал. 2). Таким чином, буде досягнута вологість 15-18%.

мал. 2

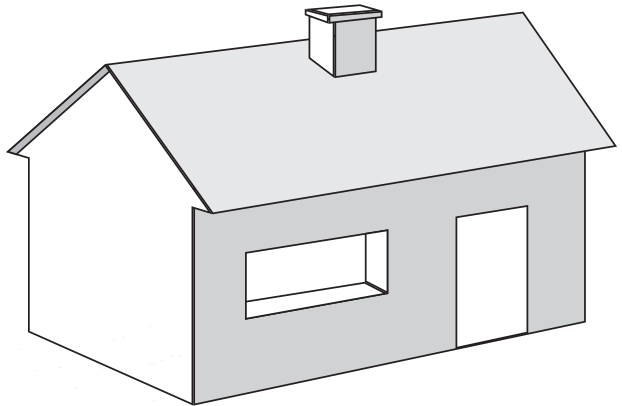

За жодних обставин не використовуйте свіже дерево. Свіжа деревина має вологість приблизно 60% і калорійність менше 2 кВт/год на 1 кг (мал. 3). Для отримання одного і того ж обсягу теплової енергії буде потрібно удвічі більший обсяг палива. Крім того, при використанні свіжої деревини, камінна топка не досягне оптимальної температури горіння, ефективності та низького рівня викиду забруднюючих речовин. Спалювання деревини з високою вологістю надмірно перевантажує топку і швидко скорочує термін його служби. У разі повторного спалювання вологого дерева, топка або частини топки можуть бути пошкоджені! Це також блокує димохід і збільшить ризик виникнення загоряння сажі в димоході.

мал. 3

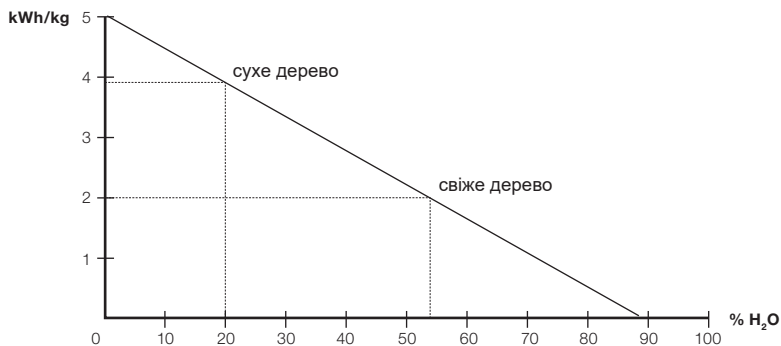

Графік залежності палива і теплотворної здатності

## 2.5. РЕКОМЕНДОВАНА КІЛЬКІСТЬ ПАЛИВА

Кількість деревного палива, що використовуються в камінній топці, має коливатися між **максимальним і мінімальним** значенням (див таблицю). При додаванні більшої кількості палива, ніж зазначено в таблиці, камінна топка може бути пошкоджена, робота стає менш ефективною і значення викидів збільшується. Камінна топка призначена для короткочасного процесу горіння. Інтервал додавання палива повинен змінюватися в межах 45-60 хвилин.

Рекомендована кількість палива для моделей:

		звичайне підключення до димоходу		підключення з накопичувальною масою	
модель		потужність [кВт]	доза палива [кг/год]	завантаження деревини [кг]	загальна вихідна потужність [кВт]
КОНВЕКЦІЙНІ КАМІННІ ТОПКИ	НАКА 37/50	5–12	1,5–3,5	4,5	18
	НАКА 37/50G	6–16	1,8–4,6	6	24
	НАКА 37/50GN	6–16	1,8–4,6	8	30
	НАКА 37/50T	6–16	1,8–4,6	6	21,5
	НАКА 63/51, 63/51a	6–16	1,8–4,7	6	24
	НАКА 63/51T	6–16	1,8–4,7	6	24
	НАКА 67/51	6–16	1,8–4,7	5,5	22
	НАКА 78/57	6–16	1,8–4,9	5,5	22
	НАКА 78/57T	6–16	1,8–4,8	5,5	22
	НАКА 89/45	8–16	2,4–4,8	5,5	22
	НАКА 89/45 T	8–16	2,4–4,8	-	-
	НАКА 89/72	9–18	2,5–5,0	5,5	22
	НАКА 110/51	9–18	2,5–5,0	5,5	22
	НАКА 110/51T	9–18	2,5–5,0	-	-
	НАКА 150/51	10–20	2,8–5,5	6	24
	ЕСКА 50/35/45	5–12	1,6–3,8	4,5	18
	ЕСКА 51/51/51	5–13	1,6–3,9	5	19
	ЕСКА 67/45/51	6–16	1,8–4,7	5,5	22
	ЕСКА 76/45/57	6–16	1,8–4,7	5,5	20,5
	ЕСКА 90/40/40	8–16	2,3–4,7	5	20
	УКА 37/55/37/57	6–12	1,9–3,7	4	16
УКА 37/75/37/57	8–14	2,4–4,1	4,5	18	
УКА 37/95/37/57	9–17	2,6–4,8	5	20	
УКА 69/48/69/51	6–12	1,9–3,7	4,5	16	
ТЕПЛОАКОПИ ЧУВАЛЬНІ СИСТЕМИ	SF 31.40 – 37/50	-	-	7–14	25–50
	SF 31.45 – 37/50T	-	-	7–14	25–50
	SF 56.40 – 63/51	-	-	10–17	37–63
	SF 37.24 – 50/35/45	-	-	5–10	19–37
	SF 55.24 – 70/40/38	-	-	7–14	25–50

## Рекомендована кількість палива для моделей:

	модель	вихідна потужність [кВт]	доза палива [кг/год]
КАМІННІ ТОПКИ З ВОДЯНИМ КОНТУРОМ	НАКА 37/50 W	5–10	1,4–2,8
	НАКА 63/51 W	10–19	2,7–5,0
	НАКА 63/51 W+	15–24	4,1–6,5
	НАКА 63/51 Wa	10–19	2,7–5,0
	НАКА 63/51 Wa+	15–24	4,1–6,5
	НАКА 63/51 WT	10–19	2,6–5,0
	НАКА 67/51 W	8–14	2,2–3,8
	НАКА 67/51 W+	12–22	3,2–5,9
	НАКА 78/57 W	10–16	3,0–5,0
	НАКА 89/45 W	10–18	2,6–4,8
	НАКА 89/45 W+	15–24	4,1–6,5
	НАКА 89/45 WT	10–13	3,0–3,9
	НАКА 89/45 WT+	14–22	4,2–6,6
	ЕСКА 50/35/45 W	5–12	1,7–4,0
	ЕСКА 67/45/51 W	8–17	2,2–4,6

**Примітка:** 1 кг твердої деревини з 18% вологістю відповідає одному поліну довжиною 30 см діаметром 10 см. При спалюванні такої кількості деревини отримуємо приблизно 4 кВт/год енергії, тому адапуйте дози до енергетичних потреб вашого будинку.

мал. 4

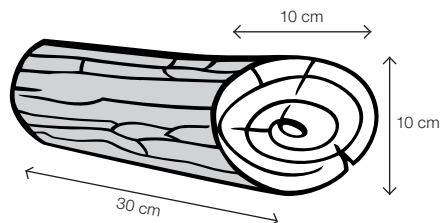

# 3. ОПИС ЕЛЕМЕНТІВ УПРАВЛІННЯ

## 3.1. ОПИС ЕЛЕМЕНТІВ УПРАВЛІННЯ

Топки Hoxter виробляються в двох основних версіях відкривання дверей:

- відкривання дверей в бік (мал. 5а)
- відкривання дверей в гору (мал. 5б)

мал. 5а

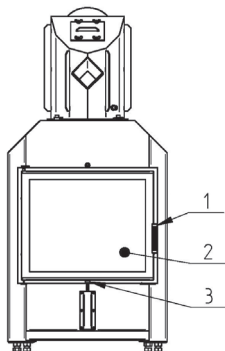

1. Ручка для відкриття дверей
2. Керамічне скло

мал. 5б

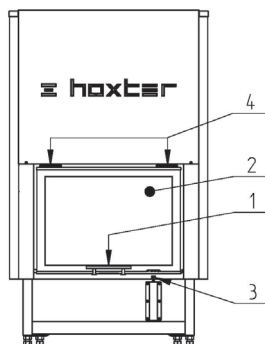

3. Ручка для регулювання подачі повітря для горіння
4. Ручки відкривання дверцят для очищення скла (тільки у моделях з відкриванням дверей в гору)

## 3.2. ОПЦІЇ ДЛЯ ЗАКРИВАННЯ ДВЕРЕЙ

Камінні топки Hoxter мають два способи закриття дверей:

- A1** –автоматичне закриття дверей
- A** – ручне закриття дверей

У стандартній комплектації на виробництві двері встановлюються з ручним закриванням - **A**. Якщо Ви хочете, щоб двері закривалися автоматично - **A1**, повідомте про це своєму продавцю.

# 4. ЕКСПЛУАТАЦІЯ КАМІННИХ ТОПОК

## 4.1. ВВЕДЕННЯ В ЕКСПЛУАТАЦІЮ, ФАЗА ГОРІННЯ ТА РЕГУЛЮВАННЯ ПОДАЧІ ПОВІТРЯ

Спочатку перевірте, чи немає великої кількості золи в камері горіння. При необхідності вийміть з камери горіння надлишковий шар золи.

1. Встановіть ручку регулювання подачі повітря для горіння до позначки максимуму (мал. 6). Це забезпечить достатню кількість подачі повітря для розпалу.

мал. 6

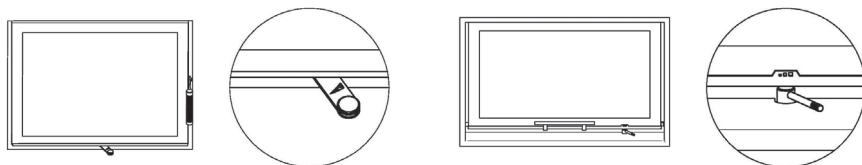

2. Відкрийте дверцята каміна, ближче до задньої стінки камери горіння помістіть кількість палива, рекомендовану для типу вашої камінної топки, вказану в розділі 2.5. На низ розмістіть великі поліна, а зверху дрібніші скіпки (мал. 7а).
3. Помістіть розпалки між скіпки після чого підпалить їх (мал. 7б).

мал. 7а

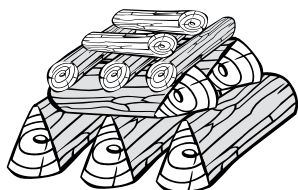

мал. 7б

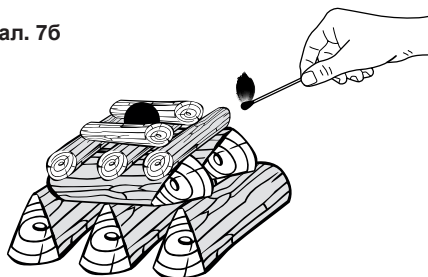

- Закрийте дверцята і спостерігайте за вогнем, поки він повністю не розгориться.
- Якщо дрібні скіпки спалені і загорілись великі поліна, встановіть регулятор подачі повітря в середнє положення (**мал. 8**), щоб досягти оптимального ефекту (**розділ 2.5**). Якщо вогонь не розгорівся, повторіть крок №1, 3 та 4.

**мал. 8**

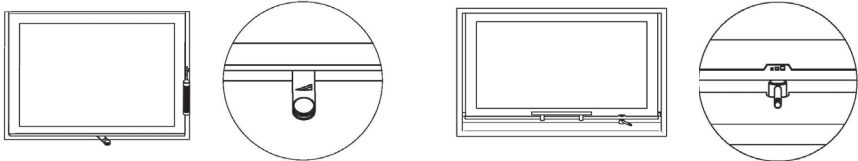

- Якщо немає потреби, не відкривайте дверцята каміна і не перешкоджайте горінню. Додавайте наступну дозу палива лише коли повністю догорить попередня. Повільно відкрийте дверцята, щоб виключити можливість потрапляння диму в кімнату і додайте вказану в **розділі 2.5** дозу палива до каміна.
- Якщо ви не хочете більше додавати дрова і залишки згоріли, встановіть регулятор подачі повітря вліво до позначки мінімуму (**мал. 9**). В камеру горіння припиниться подавання холодного повітря, що дозволить довше зберегти температуру нагрітої топки.

**FIG. 9**

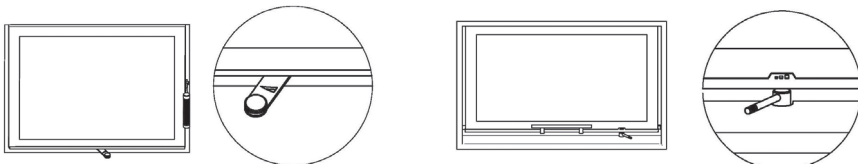

**Попередження:** Під час активного спалювання (видимий вогонь) ніколи не закривайте подачу повітря повністю! Потік повітря, що подається в камеру горіння охолоджує керамічне скло. Закриття подачі повітря, може призвести до перегріву топки, а в кристалічній структурі скла можуть відбуватися незворотні зміни. Під час горіння з недостатньою подачею повітря відбувається неповний процес спалювання, за рахунок чого виділяється надмірна кількість шкідливого оксиду вуглецю - CO, який осідає на скло та в димоході. У разі відкриття подачі повітря занадто швидко відбувається швидка реакція накопичених газів з киснем, що призведе до вибуху.

## 4.2. РОБОТА З ЕЛЕКТРОННИМ РЕГУЛЯТОРОМ ПРОЦЕСУ ГОРІННЯ

Якщо ваш камін оснащений електронним регулятором процесу горіння, дотримуйтесь інструкцій, наведених у посібнику для електронного регулятора горіння.

### 4.3. РОБОТА В МІЖСЕЗОННИЙ ПЕРІОД

Для правильного функціонування камінної топки необхідна тяга в димоході, яка залежить від зовнішньої температури повітря. Взимку, коли зовнішня температура повітря низька, димар має найвищий рівень тяги. Проблема з достатньою тягою може виникнути в перехідний період (до і після зими). Більш висока зовнішня температура погіршує горіння і збільшує об'єм диму. Виникненню цих небажаних явищ можна запобігти таким чином:

- При запуску збільшити першу дозу палива на 30%, щоб швидко досягти необхідної тяги в димоході.
- Дуже дрібно поколоті дрова призведуть до швидкого нагріву димоходу, але вони також будуть дуже швидко згорати.
- Залиште важіль подачі повітря в максимальному положенні.
- Використовувати тільки добре висушену деревину.
- Якщо диму утворюється досить багато, злегка привідкрити дверцята топки та вікно в приміщенні.

## 5. ЧИСТКА ТА ОБСЛУГОВУВАННЯ

**Попередження:** Перед початком очищення камінної топки, переконайтеся, що вона холодна і паливо повністю згоріло. Частота прибирання та інтенсивність обслуговування (каміна, димоходу) залежить від якості палива, що спалюється. Якщо камінна топка ви не використовується протягом тривалого часу, то перед початком експлуатації, необхідно перевірити, чи не забитий димохід.

### 5.1. ОЧИЩЕННЯ СКЛА

Двері камінних топок Hoxter виробляється з високоякісного керамічного скла і оснащена системою самоочищення скла. Повітря, що подається в камеру згорання, «омиває» скло зсередини. Правильне регулювання повітря і спалювання сухої деревини призведе до прозорого скла, яке не потрібно часто чистити. Для очищення брудного скла в камінній топці з підйомним механізмом дверей, спочатку відкрийте всі ручки по периметру (мал. 10А). Потім відкрийте двері в положення очищення (мал. 10Б).

мал. 10А

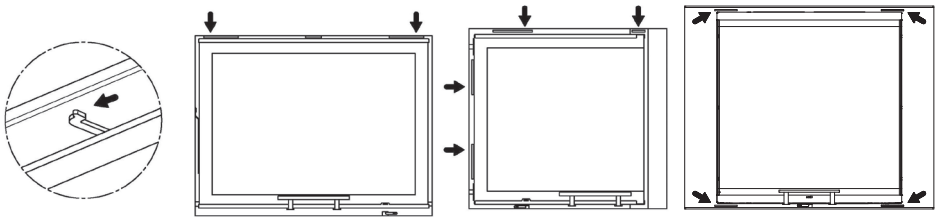

мал. 10Б

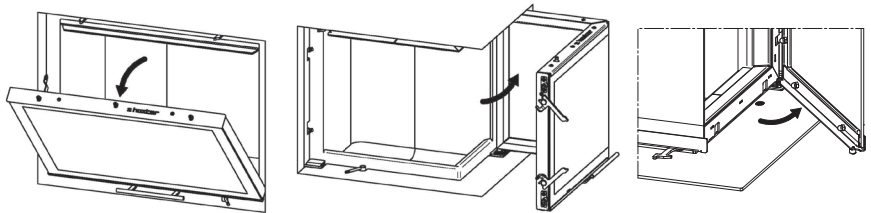

Скло очищайте тільки вологою паперовою ганчіркою. Якщо цього виявиться недостатньо, нанесіть невелику кількість чистої золи, що залишилась від спалювання в камері каміна. Потім знову промийте скло мокрою паперовою ганчіркою і протріть сухою тканиною. Не використовуйте при будь-яких обставинах агресивні миючі засоби для чищення! Вони можуть пошкодити компоненти дверей камінної топки (ущільнення, поліровані ділянки, нержавіючі елементи, друк скла та ін.).

## 5.2. ВИДАЛЕННЯ ЗОЛИ

**Примітка:** Зола може містити гаряче вугілля до 24 годин після завершення процесу горіння. Завжди виймайте золу, коли потухне вогонь і вона охолоне! Потім пересипте золу в негорючу ємність і залиште в недоступному для дітей місці на 24 години. Каміна в Hoxter використовує найновіший і найефективніший метод спалювання без використання зольника. При інтенсивному використанні топки виділяйте проміжки часу для видалення золи. При чищенні, залишайте невелику кількість золи, щоб прискорити запалювання.

### 5.3. ОЧИЩЕННЯ ТЕПЛОБМІННИКА ГАРЯЧОЇ ВОДИ

Для безпечного і ефективного функціонування топки з водяним контуром потрібно регулярно очищення водяного теплообмінника. Рекомендується проводити чистку як мінімум раз на місяць, в залежності від інтенсивності використання топки. У разі нехтування технічним обслуговуванням, можливе поступове блокування димових проходів сажею, що приведе до зниження ефективності нагріву води, а в деяких випадках до незворотного пошкодження камінної топки. При очищенні димових каналів теплообмінника, виконайте наступні дії:

- Переконайтеся, що камінна топка холодна.
- Одягайте захисні окуляри та рукавички.
- Обережно зніміть верхні внутрішні деталі топки (дефлектор) (мал. 11).
- Використовуючи щітку, яка входить в комплект поставки, поступово очистіть всі отвори верхньої частини топки, щоб всі труби були чистими по всій їх довжині (мал. 12).
- Вставте назад верхні внутрішні деталі топки (мал. 13)

мал. 11



мал. 12

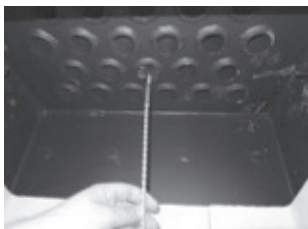

мал. 13



### 5.4. Регулярне технічне обслуговування фахівцем

Один раз на рік, перед початком опалювального сезону, топка повинна бути перевірена фахівцем по камінних топках. Це технічне обслуговування повинно включати:

Для топок з повітряним контуром:

- перевірка і очищення камери згоряння і отворів димозборника
- перевірка ущільнювальних деталей і механізму відкривання дверей топки
- перевірка системи регулювання і подачі повітря

Для топок з водяним контуром:

- перевірка і очищення камери згоряння і ревізійних отворів димозбірника, та отворів теплообмінника
- перевірка ущільнювальних деталей і механізму відкривання дверей топки
- перевірка системи регулювання і подачі повітря
- перевірки правильності функціонування елементів безпеки (запобіжний клапан, термостатичний клапан і т.д.)
- перевірка чистоти водного контуру,
- перевірка системи опалення

# 6. ЩО РОБИТИ В РАЗІ НЕСПРАВНОСТІ

## Скло сильно забруднено

Можливі причини:

- використовується неправильне паливо (розділ 2.2)
- не відкрита заслінка для регулювання подачі повітря під час горіння (розділ 4.1)
- лінія підведення зовнішнього повітря заблокована (зверніться до технічного спеціаліста)
- тяга димоходу не достатня (розділ 4.3)
- водяний теплообмінник нагріву води заблокований (розділ 5.3)

## Вогонь не розпалюється і продовжує гаснути

Можливі причини:

- використовується неправильне паливо (розділ 2.2)
- не відкрита заслінка для регулювання подачі повітря під час горіння (розділ 4.1)
- лінія підведення зовнішнього повітря заблокована (зверніться до технічного спеціаліста)
- тяга димоходу не достатня (розділ 4.3)
- водяний теплообмінник нагріву води заблокований (розділ 5.3)

## Дим виходить у кімнату при додаванні палива

Можливі причини:

- використовується неправильне паливо (розділ 2.2)
- тяга димоходу не достатня (розділ 4.3)
- двері відкрилися занадто швидко
- паливо було додано в неправильній фазі горіння (розділ 4.1)
- дверні ущільнювачі пошкоджено (зверніться до технічного спеціаліста)
- водяний теплообмінник нагріву води заблокований (розділ 5.3)

## Дерево горить занадто швидко або рівень споживання деревини занадто високий

Можливі причини:

- використовується неправильне паливо (розділ 2.2)
- кількість палива не відповідає рекомендованій нормі (розділ 2.5)
- не була знижена подача повітря для горіння (розділ 4.1)
- двері не щільно закриті

## Проблеми в роботі водяного контуру

Можливі причини:

- кількість палива не відповідає рекомендованій нормі (розділ 2.5)
- висока температура накопичувального бака – призупинити докладання деревини
- клапан пошкоджений (зверніться до технічного спеціаліста)
- відбувся збій електропостачання – призупинити докладання деревини
- дефект системи водопостачання (зверніться до технічного спеціаліста)

Якщо дефекти повторюються, зверніться до технічного спеціаліста.

# 7. ГАРАНТІЙНІ ПОЛОЖЕННЯ

## 7.1. ВАЖЛИВА ІНФОРМАЦІЯ

Продукція Hoxter виготовляється з високоякісних матеріалів з тривалим терміном служби. Весь виробничий процес є предметом регулярної перевірки, щоб запобігти будь-яким дефектам. Установка цієї продукції вимагає професійних знань, тому слід користуватися послугами кваліфікованих компаній, які ознайомлені з діючими правовими положеннями.

**Примітка:** збиток, який перевищує фінансові рамки наших поставлених пристроїв, не буде визнаний, якщо інше не буде встановлено в судовому порядку.

## 7.2. ГАРАНТІЙНІ УМОВИ

- Встановлюватися камінної топки можливе тільки професійною компанією відповідно до наших посібників з інструкцією встановлення та місцевих стандартів.
- Забороняється вносити будь-які технічні зміни в камін.
- Під час експлуатації камінної топки користувач повинен дотримуватися зазначеного в інструкції користувача.
- Гарантія не поширюється на пошкодження, що виникли під час транспортування і неправильного зберігання у вологому середовищі.
- Гарантія не поширюється на загальний знос елементів камінної топки (**розділ 7.4**)
- Гарантія не поширюється на пошкодження, викликані перегрівом камінної топки, тобто при використанні надмірної кількості палива, (**розділ 2.5**), або використанні заборонених матеріалів(**розділ 2.1**).

## 7.3. ГАРАНТІЙНИЙ ТЕРМІН

Гарантійний термін починається з дня продажу кінцевому клієнту. Гарантійний термін на корпус камінної вставки становить 5 років. Гарантійний термін на всі механічні деталі та деталі, що контактують з вогнем, становить 2 роки. Гарантія не поширюється на звичайні деталі, що підлягають зносу (**розділ 7.4**).

Гарантія не поширюється на термо-статичні клапани, запобіжні клапани, і клапани аерації.

## 7.4. ЕЛЕМЕНТИ, ЩО ПІДЛЯГАЮТЬ ЗНОСУ

Гарантійні умови не поширюються на частини, які зношуються в процесі роботи приладу, зокрема, це:

**Знос внутрішніх частин топки:** Вогнетривкі елементи з шамоту / нероліту можуть розширюватися або стискатися при експлуатації через теплого навантаження. Під час цих процесів можуть виникнути мікротріщини. Якщо вогнетривкі пластини з шамоту / нероліту тримають свою форму і не руйнуються, то вони успішно справляються зі своїми завданнями.

**Знос обробленої поверхні:** зміна кольору лакофарбового покриття або оцинкованих поверхонь за рахунок термічного навантаження або перегріву.

**Знос ущільнення:** зменшення герметичності внаслідок впливу тепла, механічного зносу і зносу ущільнювача.

**Знос скла:** забруднення сажею або залишками обпалених матеріалів, зміна кольору або інші зміни через вплив температури.

## 7.5. РЕМОНТ ТА ТЕХНІЧНЕ ОБСЛУГОВУВАННЯ

Протягом гарантійного періоду всі дефекти будуть відремонтовані, якщо причиною є доведені дефекти матеріалу та дефекти виробництва. Компенсація дефектів з інших причин виключена. Гарантія не поширюється на технічне обслуговування і заміну компонентів понад зазначені строки. Для змінних частин діє гарантійний термін, встановлений законом.

## 7.6. ЗГОЛОШЕННЯ ПРЕТЕНЗІЇ ПРИ ВИНИКНЕННІ ДЕФЕКТУ

Щоб пред'явити претензію з гарантією, зверніться до свого технічного спеціаліста чи дилера та подайте:

- гарантійний талон з серійним номером виробу
  - опис та фото документацію дефекту та загального вигляду виробу
  - документ підтвердження покупки
-

# ПРОДУКЦІЯ

Commission delegated regulation (EU) 2015/1186

КАМІННІ ТОПКИ					
модель	клас енергоефективності	вихідна потужність [kW]	додаткова потужність [kW]	EEI	ККД [%]
НАКА 37/50	A+	8,9	-	107	80,9
НАКА 37/50(g)	A	6,1	-	107	80,6
НАКА 37/50G(N)	A+	9,7	-	115	85,9
НАКА 37/50G(N)(g)	A	6,1	-	107	80,6
НАКА 37/50G(N)(aku)	A+	23,3	-	122	90,9
НАКА 63/51	A	13	-	107	80,5
НАКА 63/51(g)	A	8,5	-	107	80,5
НАКА 63/51a	A	13	-	107	80,5
НАКА 63/51a(g)	A	8,5	-	107	80,5
НАКА 67/51h	A	12,3	-	107	80,5
НАКА 67/51h(g)	A+	8,2	-	107	80,8
НАКА 78/57(h)	A+	12,6	-	107	80,8
НАКА 78/57(h)(g)	A+	8,2	-	107	81,0
НАКА 78/57(h)(aku)	A+	21,3	-	122	90,7
НАКА 78/57T(h)	A	13,4	-	106	80,2
НАКА 78/57T(h)(g)	A	8,6	-	107	80,5
НАКА 78/57T(h)(aku)	A+	21,1	-	114	85,3
НАКА 89/45h	A	12,2	-	106	80,3
НАКА 89/72h	A	13,6	-	107	80,6
НАКА 110/51h	A	13,9	-	106	80,2
НАКА 110/51Th	A+	14,5	-	109	82,3
НАКА 150/51h	A+	16,4	-	108	81,2
НАКА 37/50T	A+	9,1	-	108	81,3
НАКА 37/50T(g)	A	6,1	-	107	80,6
НАКА 37/50T(aku)	A+	21,8	-	114	85,2
НАКА 63/51T	A+	13,7	-	111	83,2
НАКА 63/51T(g)	A	8,5	-	107	80,5
НАКА 63/51T(aku)	A+	23,2	-	110	83,1
НАКА 89/45Th	A	10,2	-	106	80,3

### КАМІННІ ТОПКИ

модель	клас енергоефективності	вихідна потужність [kW]	додаткова потужність [kW]	ЕЕІ	ККД [%]
ЕСКА 50/35/45(h)	A	5,9	-	106	80,3
ЕСКА 51/51/51(h)	A	10,7	-	106	80,3
ЕСКА 51/51/51(h)(g)	A+	7,7	-	110	82,5
ЕСКА 51/51/51(h)(aku)	A+	19	-	116	87,2
ЕСКА 67/45/51(h)	A+	11,8	-	108	81,7
ЕСКА 67/45/51(h)(g)	A	8,5	-	107	80,4
ЕСКА 76/45/57h	A+	12,4	-	107	81,0
ЕСКА 76/45/57h(g)	A+	8,2	-	107	81,0
ЕСКА 90/40/40h	A	11,1	-	107	80,4
УКА 37/55/37/57h	A	9,6	-	107	80,5
УКА 37/75/37/57h	A	10,7	-	106	80,2
УКА 37/95/37/57h	A	13,3	-	106	80,1
УКА 69/48/69/51h	A	9,6	-	107	80,6

### КАМІННІ ТОПКИ З ВОДЯНИМ КОНТУРОМ

модель	клас енергоефективності	вихідна потужність [kW]	додаткова потужність [kW]	EEI	ККД [%]
НАКА 37/50WI	A+	1,6	6,4	119	89,2
НАКА 63/51WI	A+	3,1	11,8	113	84,9
НАКА 63/51WI+	A+	4,9	17,3	112	84,3
НАКА 63/51W+	A+	7,1	15,1	112	84,3
НАКА 63/51Wa	A+	5,6	9,5	114	85,8
НАКА 63/51Wa+	A+	9,4	12,7	111	83,7
НАКА 63/51WT	A+	6,5	8,1	113	84,5
НАКА 67/51WIh	A+	3	8,1	117	87,5
НАКА 67/51WIh+	A+	5,7	11,9	115	86,5
НАКА 78/57WI(h)	A+	4,5	8,1	114	85,7
НАКА 78/57WI(h)+	A+	11,7	10,7	116	86,8
НАКА 89/45Wh	A+	3,8	10,2	116	86,9
НАКА 89/45Wh+	A+	6,9	15,1	113	85,0
НАКА 89/45WTh	A+	4,4	5,6	114	85,5
НАКА 89/45WTh+	A+	10,4	9,9	113	85,1
ЕСКА 50/35/45W(h)	A+	3,1	4,7	111	83,3
ЕСКА 67/45/51W(h)	A+	5,2	7,8	116	86,8

### ТЕПЛОАКОПИЧУВАЛЬНІ СИСТЕМИ

модель	клас енергоефективності	вихідна потужність [kW]	додаткова потужність [kW]	EEI	ККД [%]
SF 31.40 - 37/50	A+	34	-	113	85,0
SF 31.45 - 37/50T	A+	32	-	113	84,9
SF 56.40 - 63/51	A+	40	-	117	87,8
SF 37.24 - 50/35/45	A+	30	-	118	88,3
SF 55.24 - 70/40/38	A+	33	-	112	84,0

**HOXTER gmbh**

Hersbrucker Straße 23  
91244 Reichenschwand  
Germany

+49 (0)9151 8659 163  
info@hoxter.de

**HOXTER a.s.**

Jinačovice 509  
66434 Jinačovice  
Czech Republic

+420 518 777 701  
info@hoxter.eu